



## GC-04

### Gruppensteuerung für 4 Motoren

#### Produkt- und Funktionsbeschreibung

Die Gruppensteuerung GC-04 ist ein Steuerrelais zur Ansteuerung von Jalousie- und Rollladenmotoren mit mechanischen oder elektronischen Endschaltern. Das Trennrelais wird dazu verwendet, um unerlaubtes Parallel-Schalten von Jalousie- oder Rollladenmotoren zu verhindern.

An ein GC-04 dürfen vier Motoren angeschlossen werden. Sollen mehr als vier Motoren angesteuert werden, können mehrere Gruppensteuerungen gemäß Schaltplan verbunden werden.

#### Zentralbedienung

Über die Zentralbedienung können alle angeschlossenen Motoren gleichzeitig gefahren werden. Als Schaltorgane eignen sich Jalousieschalter oder Jalousietaster, Rollladenschaltuhren, KNX-Rollladenaktoren und diverse Steuerungen mit potentialfreien Kontakten.

Wichtig: Umschaltzeit zwischen Auf- und Abbefehl > 0,5 sec muss eingehalten werden, sonst ist eine Beschädigung des Motors bzw. der Relais möglich (techn. Daten der Motoren beachten).

#### Sicherheitshinweise

- Die Installation dieses Gerätes darf nur durch ausgewiesenes Fachpersonal erfolgen.
- Vor Arbeiten am Gerät ist die Stromversorgung auszuschalten.
- Das Gerät darf nicht geöffnet werden.
- Beim Anschluss ist darauf zu achten, dass das Trennrelais allpolig freigeschaltet ist.
- Werden unterschiedliche Phasen zugelassen, ist dafür zu sorgen, dass im Fehlerfall oder bei Arbeiten an der Anlage allpolig freigeschaltet wird.



CE

#### Technische Daten

Versorgungsspannung	230 V AC, 50 Hz
Steuerspannung	230 V AC, 50 Hz
Schaltvermögen	2 A (AC1/cos phi 0,6)
Stromaufnahme	10 mA
Absicherung	T 4 A
Ausgänge	Anschluss für 4 Motoren 230 V AC
Anschlüsse	Schraubklemmen 0,5-2,5 mm <sup>2</sup> eindrahtig 0,5-1,5 mm <sup>2</sup> feindrahtig mit Aderendhülse
Umgebungsbedingungen	trockene Räume Verschmutzungsgrad 2 (IEC 60664-1)
Schutzart	IP20
Überspannungskategorie	3 (IEC 60664-1)
CE-Kennzeichnung	Niederspannungsrichtlinie
Montage	auf Hutschiene 35mm, Breite 6,5TE
Abmessungen	113x71x32mm (B x H x T)
Gewicht	ca.. 0,15 kg



## Anschlussschema

Zentralbedienung (z.B. Zeitschaltuhr)

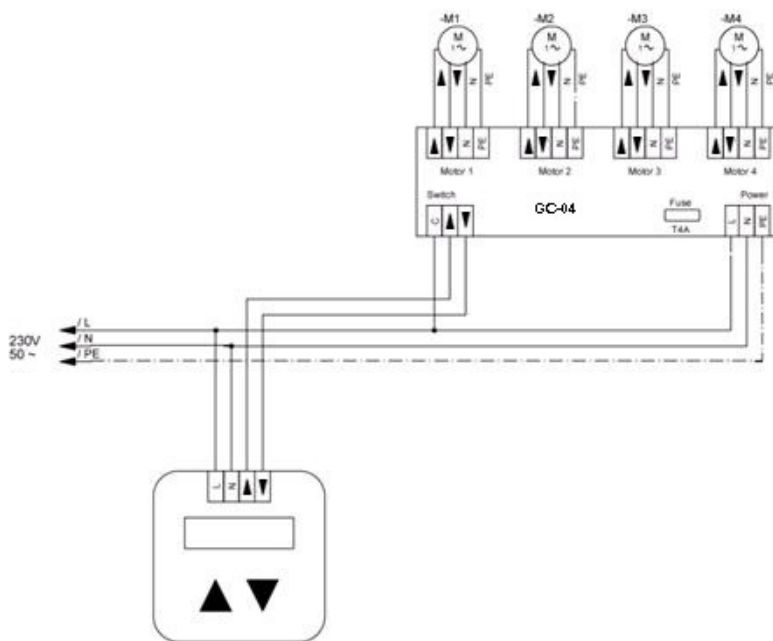

## Aufbau einer Gruppe mit Einzel-, Gruppen- und Zentralbedienung

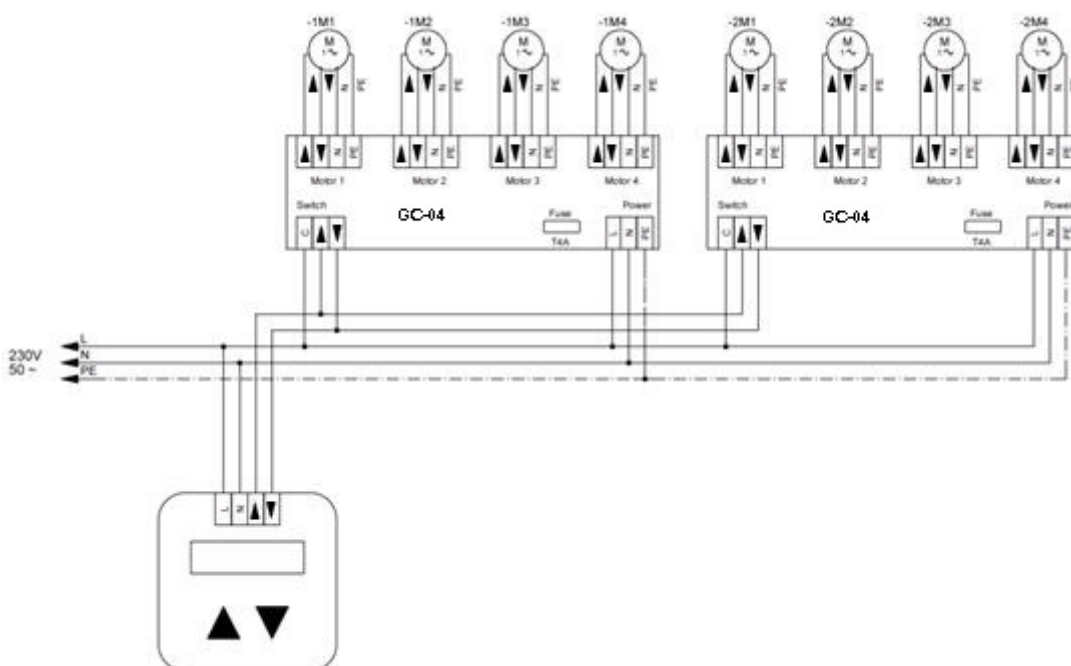

TD GC-04 de V1.1 07-2014.docx